

„DR30” éjjellátó és nappali céltávcső



Rövid használati útmutató

Tisztelt Vásárlónk!

Köszönjük, hogy termékünket választotta. Kérjük, tanulmányozza át figyelmesen útmutatónkat, hogy a készüléket biztonságosan és eredményesen használhassa.

Figyelem!

Az útmutatóban leírtak és az abban szereplő ábrák csak tájékoztatásra szolgálnak. A gyártó az előzetes értesítés nélküli változtatás jogát fenntartja.

Fontos biztonsági szabályok

⚠ VIGYÁZAT!

- 1) Az akkumulátor töltésekor tartsa be az útmutatóban leírtakat. Az előírástól eltérő töltési mód túlmelegedést, károsodást vagy akár személyi sérülést is okozhat.
- 2) Ne próbálja felnyitni vagy szétszedni az akkumulátort. Amennyiben az akkumulátorból szivárgó elektrolit a szemébe kerülne, azonnal öblítse le tisztavízzel és forduljon orvoshoz.

❗ FIGYELEM!

- 1) Óvja a készüléket a rázkódástól és mindennemű mechanikai sérüléstől!
- 2) Ne tárolja, és ne használja a készüléket az előírástól eltérő környezeti hőmérsékletű helyeken!
- 3) Ne irányítsa a készüléket erős hőforrásokra, mint például a Napra, lézervetőre, működő ivhegesztőre... stb.!
- 4) Ne takarja le a készülék szellőzőnyílásait!
- 5) Ne ütögesse, ne dobálja, és ne rázogassa a készüléket és annak tartozékait a károsodás megelőzése érdekében!
- 6) Ne szedje szét a készüléket, mert azzal tönkretelheti és a jótlás is elveszhet!
- 7) A készülék és a vezetékek tisztításához ne használjon oldószereket, mert azzal károsodást okozhat!
- 8) Ne használja a készüléket a használhatósági hőmérsékleti tartománytól eltérő hőmérsékletű környezetben, mert károsodhat.
- 9) A készülék tisztításakor tartsa be az alábbiakat:
 - Nem optikai felületek: A burkolat áttörölgetéséhez tiszta, puha törülköndőt használjon.
 - Optikai felületek: Az optikai felületeket óvja mindenféle szennyeződéstől. Ne érjen a lencsék felületéhez kézzel és sérülést

okozó tárgyakkal. Az optikai felületekre kerülő ujjlenyomatok és verítékcseppek károsíthatják a lencsebevonatokat. Az esetleges tisztogatáshoz használjon professzionális lencsetörölő eszközöket.

- 10) Az akkumulátorokat óvja a magas hőmérsékletű helyektől és mindenféle erős hőforrástól.
- 11) Az akkumulátor érintkezőit ne zárja rövidre!
- 12) Az akkumulátort óvni kell a nedvességtől és tilos vízbe meríteni!

❗ FONTOS!

- 1) Portól és nedvességtől óvja a készüléket! Víz közelben vigyázzon, nehogy víz fröccsenjen a készülékre! Ha a készülék nincs használatban, helyezze fel a lencsevédőket!
- 2) Ha a készülék nincs használatban, helyezze vissza a tartozékokkal együtt az eredeti csomagolásba!

A készülékcsomag tartalma

A készülékcsomagban található tartozékok köre, értékesítési régióként eltérő lehet!

Szabvány tartozékok:

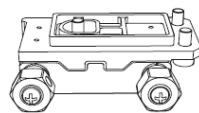

Csatlakozószerelék

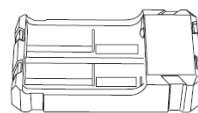

Töltő



5V2A hálózati adapter

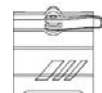

Lámpatartó szerelék

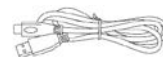

USB-C kábel



Infravető

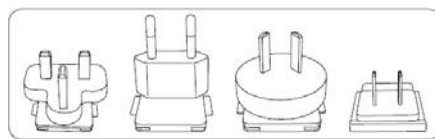

Villásdugók (amerikai, brit, ausztrál, európai szabvány szerint)



18650-es akkumulátor

Opcionális tartozékok:

Bluetooth-os távirányító, 18650-es akkumulátor, infravető

A készülék részei és kezelőszervei

Az ábra a készüléksorozatra vonatkozó általános tudnivalókat segít bemutatni. Az aktuális készüléktípus kinézete ettől eltérhet.

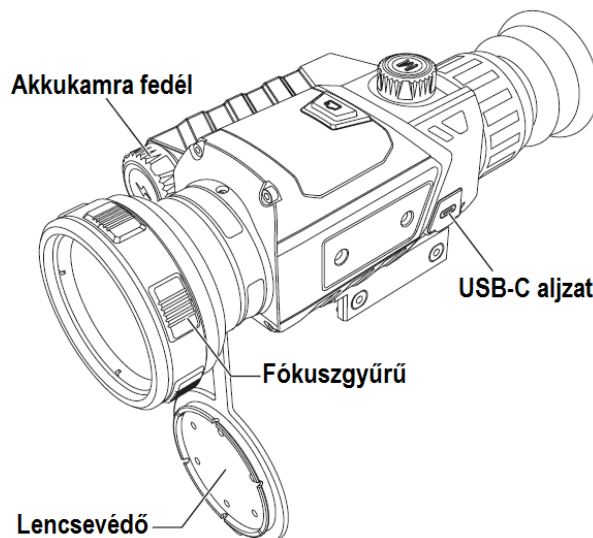

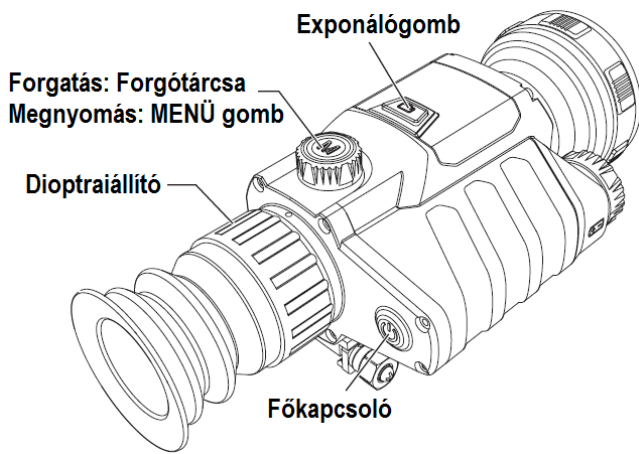

1. Fókuszgyűrű

Bekapcsolás után irányítsa a távcsövet a célobjektumra. Ha az objektum távolsága megfigyelés közben változik, a kép elmosódhat. Ilyenkor a fókuszgyűrű elforgatásával ismét biztosítható a megfelelő képélesség.

2. Lencsevédő

Ha nincs használatban a készülék, helyezze fel a lencsevédőt!

3. USB-C port

USB-kábel segítségével külső tápforrás csatlakoztatható a készülékhez. A külső tápforrás kimeneti feszültsége 5V, áramerőssége 2A kell, hogy legyen.

4. Akkukamra fedél

Nyissa fel az akkukamra fedélét és jelzéseknek megfelelő pozícióban helyezze be az akkumulátort.

[A kezelőgombok használata]

Kezelőgombok	Aktuális készülékállapot	Forgatás	Rövid megnyomás	Hosszan tartó lenyomás
Főkapcsoló	Készülék bekapcsolva	/	/	Kijelző kikapcsolása / Készülék kikapcsolása
	Készülék kikapcsolva	/	/	Készülék bekapcsolása
	Kijelző kikapcsolva	/	Kijelző bekapcsolása	Kijelző bekapcsolása
Forgótárcsa	Nem látható a menü	Óramutató járásával megegyező irány: nagyítás	/	/
	Nem látható a menü	Óramutató járásával ellentétes irány: kicsinyítés	/	/
Menü gomb	Nem látható a menü	/	A parancsikon menü előhívása	Belépés a menübe
	Látható a kezdőmenü	/	Az aktuális menüopció megerősítése és visszalépés az előző menüre	Az aktuális menüopció megerősítése nélküli visszalépés az előző menüre
Exponálógomb	Nem látható a menü	/	Fénykép készítése és a kép 300ms-os kimerevítése a valóidejű kép visszaállításáig	A videofelvétel készítésének elindítása
	Videofelvétel készítése	/	Fényképezés	A videofelvétel készítésének befejezése és a felvétel mentése

[A kezelőgombok bemutatása]

1. Főkapcsoló

Bekapcsolás

Tartsa nyomva a főkapcsolót mindaddig, amíg az okulárban meg nem jelenik a kezdőképernyő. Ekkor a készülék sikeresen bekapcsol.

Kikapcsolás

Manuális kikapcsolás: a főkapcsoló nyomva tartásakor a képernyőn megjelenik a leállítás állapotsáv és a leállítás állapotsávjának eltűnése után a készülék kikapcsol.

A kijelző kikapcsolása

A főkapcsoló nyomva tartásakor a képernyőn megjelenik a leállítás állapotsáv. Mielőtt a leállítás állapotsáv teljesen elfogyna, engedje fel a főkapcsolót. Ekkor a kikapcsolási folyamat megszakad, és a kijelző kikapcsol.

A kijelző bekapcsolása

A kikapcsolt kijelző módban lévő készülék kijelzője, bármely kezelőgomb megnyomásával ismét aktiválható.

2. Forgótárcsa

Óramutató járásával megegyező irányú elforgatás

Ha a készülék be van kapcsolva és nem látható a menü, a forgótárcsa óramutató járásával megegyező irányba történő elforgatásával a legmagasabb nagyítási fokozat eléréséig növelhető a kép mérete.

Óramutató járásával ellentétes irányú elforgatás

Ha a készülék be van kapcsolva és nem látható a menü, a forgótárcsa óramutató járásával ellentétes irányba történő elforgatásával a legkisebb nagyítási fokozat eléréséig csökkenthető a kép mérete.

3. Menü (M) gomb

Belépés a menübe

Ha a készülék be van kapcsolva és nem látható a menü, a Menü (M) gomb rövid megnyomásával előhívható a parancsikon menü. A kiválasztás a forgótárcsa elforgatásával végezhető.

Mozgás a menüopciókon

Ha a készülék be van kapcsolva és látható a menü, a Menü (M) gomb rövid megnyomásával és a forgótárcsa elforgatásával állíthatók be az egyes értékek.

Kilépés a menüből

Ha a készülék be van kapcsolva és látható a menü, a Menü gomb hosszan tartó lenyomásával menthető el az aktuális beállítás és lehetséges a kilépés a menüből.

4. Exponálógomb (fényképezés, videofelvétel készítése)

Fényképezés

Az exponálógomb rövid megnyomásakor fénykép készül és a kép 300 milliszekundumra kimerevedik, majd visszaáll a valósidejű kép.

Videofelvétel készítése

Az exponálógomb hosszan tartó lenyomásakor elindul a videofelvétel rögzítése. Az exponálógomb újabb hosszan tartó lenyomásával a rögzítés leállítható és elmenthető a felvétel.

[A kezelőfelületen látható ikonok bemutatása]

Ikon	Jelentés	Ikon	Jelentés
	Képbeállítás		Egyéb beállítások
	Szálkereszt állítás		Képmód
	Nullázási beállítások		PIP (kép a képben)
	Wi-Fi		Képernyőfényerő
	Felvételkészítés mód		Szuper energiatakarékos mód
	Energiatakarékos beállítások		Távolságbecslés
	Helyi beállítások		Nullázási távolság
	Sikeress fényképezés		Sikeress videofelvétel készítés

- **Image adjustment (képbeállítás):** itt van lehetőség a képmód, a képminőség javítás, a fényerő és a kontraszt beállítására.
- **Line settings (szálkereszt állítás):** itt választható ki a szálkereszt típusa, színe és fényereje.
- **WiFi:** a Wi-Fi be/ki kapcsolására szolgál. A Wi-Fi kapcsolattal valósidejű kép továbbítható mobiltelefonra, miután a mobiltelefon sikeresen csatlakozott az eszközhöz. Az eszköz APP segítségével mobiltelefonról vezérelhető.
- **Record mode (felvételkészítés mód):** három felvételi mód áll rendelkezésre: Single shot (egyenkénti) / Shooting while transmitting (felvételkészítés továbbítás közben) / Transmitting record (felvétel továbbítása)
- **Power saving settings (energiatakarékos beállítások):** automatikus kikapcsolás „alvó” üzemmódra 5 / 10 / 15 perc használaton

kívülség esetén, majd automatikus kikapcsolás 15 / 30 / 60 perc használaton kívülség esetén.

- **Time settings (az időre vonatkozó beállítások):** 12H / 24 időformátum választható.
- **Language settings (nyelvbeállítás):** angol / orosz / német / francia / egyszerűsített kínai / spanyol / olasz / koreai / japán / lengyel nyelv választható.
- **Memory card formatting (memóriakártya formázása):** a memóriakártya teljes tartalma a formázással törölhető.
- **Restore default (alapértékek visszaállítása):** itt állathatók vissza egyetlen lépésben a gyári alapbeállítás szerinti értékek.
- **Remote control (távírányítás):** kapcsolja be a távírányítót és a Bluetooth-t. A funkció bekapcsoláskor elkezdődik a Bluetooth távírányító keresése. A külső távolságmérő nem lesz csatlakoztatva.
- **External ranging (külső távolságmérő):** kapcsolja be a külső távolságmérőt és a Bluetooth-t. A funkció bekapcsoláskor elkezdődik a külső távolságmérő keresése. A távírányító nem lesz csatlakoztatva.
- **Scene mode (képmód):** nappali (day) / éjszakai (Night) és szűrőküveti (Low) képmód kapcsolására van lehetőség.
- **PIP (kép a képben):** ha a funkció be van kapcsolva egy felnagyított képterület jeleníthető meg választástól függően a bal felső, felső középső vagy a jobb felső képernyőterületen elhelyezett ablakban.
- **Screen brightness (képernyőfényerő):** a képernyőfényerő 1-10 fokozat között állítható.
- **Super power saving (szuper energiatakarékos mód):** a funkció bekapcsolása után a készülék alacsony energiafogyasztás módra áll.
- **Rough ranging (távolságbecslés):** nyúl, farkas, vadkan és szarvas hozzávetőleges távolsága határozható meg méterben.
- **Zero calibration distance (nullázási távolság):** az egyes nullázási távolságokhoz (50m / 100m / 200m / 300m / 500m) elmentett nullázási beállítások gyors kiválasztására van lehetőség.
- **Photo and video (fénykép és videó):** az exponálógomb rövid megnyomásakor fényképek, hosszan tartó lenyomásakor videofelvételek készíthetők.
- **Battery status (akkutöltöttség):** a készülék bekapcsolásakor és az akkumulátor töltöttségi szintjének változásakor a képernyő bal alsó sarkában megjelenik az akkumulátor maradékkapacitásának kijelzése. A bekapcsolás utáni, valósidejű képet szolgáltató képernyőn megjelenik a töltöttségi szintre vonatkozó ikon. Az egyes ikonokhoz az alábbi energiaszintek tartoznak:



Magas energiaszint



Közepesen magas energiaszint



Közepes energiaszint



Közepesen alacsony energiaszint



Alacsony energiaszint



Extrém alacsony energiaszint

- **FIGYELEM! Alacsony energiaszint esetén időben cserélje ki az akkumulátort!**

Esetlegesen előforduló hibák és megoldásuk

1. **A készülék nem kapcsolható be.**
Megoldás: cseréljen akkumulátort vagy csatlakoztassa az adaptert az energiaellátás biztosításához.
2. **Nem készíthetők fényképek/videofelvételek.**
Megoldás: megtelt a belső memória, formázza a memóriakártyát vagy csatlakoztassa le a számítógépről a készüléket.
3. **A megjelenített idő nem egyezik a pontos idővel.**
Megoldás: Állítsa be a menüben a dátumot és az időt.
4. **A képernyő eltűnik használat közben.**
Megoldás: nyomja meg röviden bármelyik gombot a kijelző visszakapcsolásához.
5. **A kép elmosódott.**
Megoldás: állítson kézzel a fókuszgyűrűn, amíg a kép éles nem lesz.

Tárolás, szállítás

Tároláskor, szállításkor tartsa be az alábbiakat.

Tárolás:

1. A csomagolásba visszahelyezett készüléket jól szellőző, tiszta, páramentes és korróziót okozó gázoktól mentes, -30°C - +60°C hőmérsékletű, 95%-os relatív páratartalmat nem meghaladó légnedvességű helyiségben szabad tárolni.
2. Háromhavonta vegye elő a készüléket és töltsen fel az akkumulátorokat.

Szállítás:

Szállításkor óvja a készüléket esőtől, víztől, leejtéstől, erős rázkódásoktól és ütésektől. Óvatosan bánjon a készülékkel és semmi esetre se dobálja!

A folyamatos termékfejlesztés miatt, az aktuális készüléktípus az útmutatóban leírtaktól eltérhet!

Garancia

Lásd a mellékelt jótállási jegyet!

Gyártó által vállalt garancia: 3 év gyártói, a szenzorra 10 év

Fogyasztói jótállás: hónap

Fogyasztónak NEM minősülő személyek (például, de nem kizárólag Gazdálkodó Szervezetek) számára: 6 hónap kellekszavatosság.

Gyártói információ

Guide Sensmart

<http://www.guideir.cn>

Adress: No.6 Huanglongshan South Rd, Wuhan, 430205, P.R.China

Figyelem!

A terméket használata során ne tegye ki semmilyen elkerülhető kémiai, fizikai behatásnak, sokknak, amelyről sejtethető vagy ismert, hogy a károsodását okozhatja. Kerülje el, hogy a terméket karbantartás elmaradása vagy más mulasztás-jellegű hatás vagy kár érje. Úgy a szállítás, tárolás, mint a használat során vigyázzon az eszközre. Óvja a rázkódástól, súrlódástól, ütődéstől, sugárzásoktól (pl. de nem kizárólag víz-, napsugárzás, elektromos, hő- vagy mágneses hatás). Ne engedje, hogy vegyi anyag vagy más behatás érje, mindig használja tiszta kézzel. A termék terepi használatából fakadóan esetenként az optikai rendszerben szennyeződés megjelenhet, céltávcsöveknél ezt a kockázatot a sokk-hatás növeli. Amennyiben egy ilyen szennyeződés nem zárja ki a rendeltetés-szerű használatot, úgy annak megjelenése nem tekinthető meghibásodásnak, és a jelenség kiküszöbölését a Vásárló kérésére a garanciális idő alatt ingyenes karbantartás keretében végezzük, melynek határideje meghaladhatja a 30 napot. Továbbá karbantartási, nem pedig jótállási kérdés az energiaellátást biztosító elem vagy akkumulátor teljesítménye csökkenése az idő haladtával és kedvezőtlen külső körülmények hatására (pl. de nem kizárólag hőmérsékelt). Az elem/akkumulátor cseréje, valamint az esetleges szoftverfrissítés(ek) a Vásárló feladata(i).

Tartalom

Fontos biztonsági szabályok	1
A készülékcsomag tartalma	1
A készülék részei és kezelőszervei	1
[A kezelőgombok használata]	2
[A kezelőgombok bemutatása]	2
[A kezelőfelületen látható ikonok bemutatása]	3
Esetlegesen előforduló hibák és megoldásuk	4
Tárolás, szállítás	4
Garancia	4
Gyártói információ	4
Figyelem!	4