

Digital NV Attachment Forward F455 / Forward FN455

Modell	F455	
	78132	78102
Optikai tulajdonságok		
Generáció	Digitális	Digitális
Nagyítás, x	1	1
Relatív fényerő, D/f'	1:1.2	1:1
Látómező 100 méteren, fok / m	6.7 / 11.7	4.8 / 8.4
Max. felismerési távolság egy 1.7 m magas állatnak, m / yard	370 / 400	450 / 490
Közelpont, m	5	5
Suggested optical magnification range of optical sight, x	2-6	2-8
Elektronikus tulajdonságok		
A készülék érzékenysége, mW, nem több, min, mW (hullámhossz 780 nm, felbontás 25 vonat/mm)	3×10^{-5}	3×10^{-5}
A készülék érzékenysége, mW, nem több, min, mW (hullámhossz 915 nm, felbontás 25 vonat/mm)	1.5×10^{-4}	1.5×10^{-4}
Szenzor típus/felbontás, pixel	CMOS / 1280x720	
Kijelző Típus / felbontás, pixel	AMOLED / 1280x960	
Removable IR Illuminator		
Típus / Hullámhossz, nm	LED / 940	LED / 940
Operational characteristics		
Operating voltage, V	3.1-4.2	3.1-4.2
Akkumulátor típus /Kapacitás / Szabályozott kimenő feszültség	Li-Ion Battery Pack IPS7 / 5000 mAh / DC 3.7V	
Külső áramforrás	5V (USB)	
Működési idő, akkumulátorral 22 °C-on (Wi-Fi -vel; IR nélkül), h	9	9
Max. terhelhetőség, Joules	6000	6000
Víz elleni védelem (IEC60529), IP kód	IPX7	IPX7
Működési hőmérséklettartomány	-25 °C... +50 °C / -13 °F...122 °F	
Méret, mm / inch	135x92x77 / 5.3x3.6x3	155x92x77 / 6.1x.6x3
Tömeg (without batteries), kg / oz	0.43 / 15.2	0.54 / 19
Videófelvevő		
Videó felbontás, pixel	640x480	
Fotó felbontás, pixel	640x480 / 1280x960	
Videó / fotó formátum	.avi / .jpg	
Beépített memória	16Gb	
A beépített memória kapacitása	300 min video / 20 000+ photos	
Wi-Fi csatorna		
Frekvencia	2.4GHz	
Szabvány	802.11 b/g/n	
Hatótávolság, m	15	

1. A CSOMAG TARTALMA

- Digitális távcsőelőtét
- Hordtok
- Távírányító
- IPS5 akkumulátor
- Hálózati akkutöltő
- Micro USB kábel
- Használati útmutató
- Törlőkendő
- Garancia jegy

A készülék fejlesztésével a doboz tartalma változhat

2. LEÍRÁS

A Pulsar Forward F egy ubóniverzális szerkezet, amelynek segítségével nappali távcsövet éjjellátóvá alakíthatja egy opcionálisan vásárolható adapter segítségével. A készülék nem igényel nullázást, mivel ugyan abban az optikai tengelyen helyezkedik el, mint a távcső. A készülék éjszakai megfigyelésre készült.

3. TULAJDONSÁGOK

- Egyszerűen alakítja a nappali távcsövet éjjellátóvá
- Erősített éjszakai üzemmód
- Egyszerű beállítás és kezelés
- Négy ponton kapcsolódó automatikusan záródó bajonett
- Strapabíró kivitel
- Kompakt és könnyű
- Láthatatlan 940nm-es fényvető
- Beépített wifi Android és IOs készülékekhez
- Beépített képrögzítő
- Teljesen vízálló (IPX7)
- Széles működési hőmérséklettartomány
- Frissíthető szoftver

Egyéb tulajdonságok:

- Kompatibilis a Stream vision alkalmazással
- Felvételkedzés és élő YouTube stream lehetőség
- Power bankkal tölthető USB-n keresztül
- Könnyű felszerelhetőség

Akkumulátor

- Gyors csatlakozású IPS5/IPS10 akkumulátor
- Wi-fi kapcsolat akár 16 órán keresztül (opcionális IPS10 akkuval)
- USB kábellel működtethető töltő

4. A készülék részei

1. Objektívsapka
2. IR fényvető fej
3. Lezáró gyűrű
4. Kar
5. Akkumulátor
6. „Jobb” gomb
7. „M” menü gomb
8. „Bal” gomb
9. „Be” gomb
10. Élességállító
11. IR fényvető záró
12. IR fényvető port csatlakozó
13. Ir fényvető rögzítő port
14. Micro USB port
15. Weaver sín
16. Adapter fedő
17. Nappali távcső
18. Betét
19. Adapter
20. Zárócsavar
21. Csavar
22. Az adapter karja
23. Csatlakozó rész
24. „IR” gomb

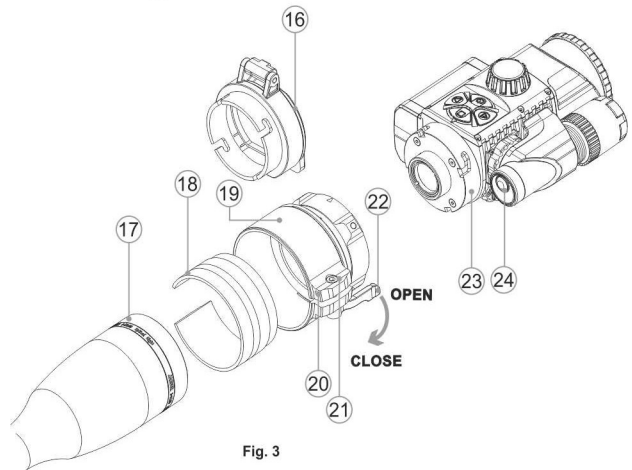
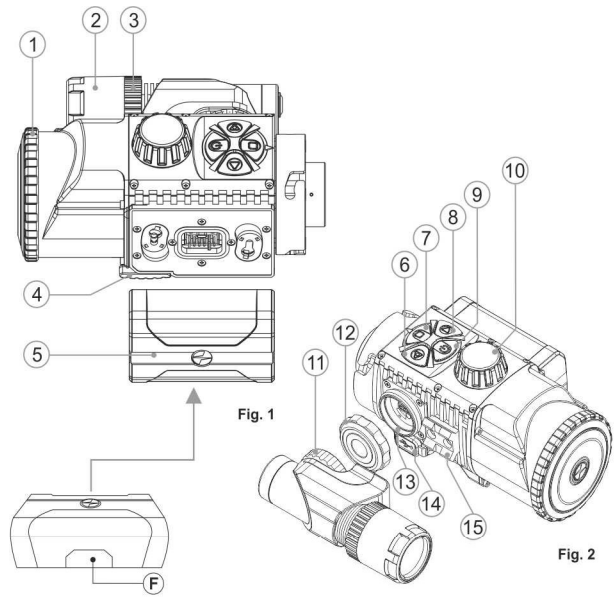

5. AZ VEZÉRLÉS LEÍRÁSA

Gomb	Aktív Üzem mód	ELSŐ rövid nyomás	Második rövid nyomás	Hosszú nyomás
ON (9)	Készülék kikapcsolva	A készülék bekapcsol	Kijelző Be / Ki	A készülék kikapcsol
	A készülék bekapcsolva	Kijelző kikapcsolás	Kijelző Be / Ki	
BAL (8)	A készülék bekapcsolva	SumLight be	SumLight Ki	Wi-Fi Be Wi-Fi KI
	Menü navigáció	Lefelé/Balra		
MENU (7)	Be / Ki	Belépés a gyorsmenübe		Belépés a főmenübe
	Menü navigáció	A választás jóváhagyása		Kilépés az almenüből a választás jóváhagyása nélkül / Kilépés a menüből (megfigyelő módra váltás)
JOB (6)	Készülék bekapcsolva («Video» mód)	Videófelvétel indítása	a videófelvétel Megállítás / újraindítása	A videofelvétel vége/ Átkapcsolás fényképezésre
	Készülék bekapcsolva («Fotó» mód))	Fénykép készítése		Átváltás video üzemmódra
	Menü navigáció	Felfelé/Jobbra		

6. A használat alapszabályai

A készüléket hosszú élettartamra tervezték. Ennek biztosítására kérjük ügyeljen a következőkre:

- Felszerelés előtt bizonyosodjon meg róla, hogy az adapter megfelelő módon lett felhelyezve a távcsőre
- Használat után kapcsolja ki a készüléket
- A készülék szétszerelése a garancia elvesztésével jár
- A készülék különféle hőmérsékleten használható, mégis télen, amikor beltérből kültérbe viszi a készüléket, ne kapcsolja be egyből várjon 2-3 órát a bekapcsolással
- Rendszeresen ellenőriztesse készülékét
- Az akkumulátort ne tegye ki sugárzó hőnek, ne dobja tűzbe
- Hosszabb tárolás esetén vegye le a készülékről az akkut.

Az akkumulátor használata

A készülék egy tölthető Li-ion akkumulátorral (IP55) működik. Kérjük töltsen fel az akkut az első használat előtt.

7. Az akkumulátor használata

A készülék egy tölthető Li-ion akkumulátorral (IP55) működik. Kérjük töltsen fel az akkut az első használat előtt.

Töltés:

- Emelje fel a kart (C) a töltőn
- Vegye le a védőkupakot a töltőről
- Helyezze a z akkut a töltőre úgy, hogy az akku csatlakozói (A) a töltő csatlakozóiba (B) süllyedjenek. Az akkumulátoron lévő Pulsar feliratnak a karhoz közelebb kell esniük. Zárja vissza a kart (C) (4-es ábra)
- Felhelyezés után egy zöld led villogással jelzi az akku aktuális töltöttségét
 - ha az akku töltöttsége 0-50%, egy villogás másodpercenként
 - két villogás másodpercenként az akku töltöttsége 51-75% közötti
 - három villogás másodpercenként 76-99%, a töltöttség
- Ha az zöld fény folyamatosan világít az akku teljesen feltöltött
- Kiveheti az akkut a dokkolóból a kar(C) felemelésével
- Ha a led vörös fényel világít az akku vagy rosszul lett felhelyezve, vegye le és helyezze fel újra, vagy elképzelhető, hogy a töltöttség túlságosan alacsony (esetleg mélyciklusba került). Hagyja a töltőn néhány óráig, majd vegye le és helyezze fel újra, ekkor zöld led villogni fog. Amennyiben ekkor is vörösén világít **Ne használja, és ne töltsen az akkumulátort**
- Csatlakoztassa az USB kábelt a dokkolóhoz (E)

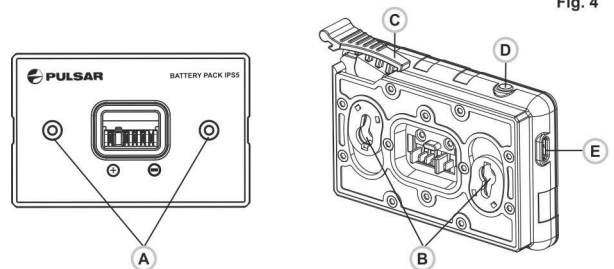

- Csatlakoztassa az USB kábelt a hálózati adapterhez
- Csatlakoztassa az adaptert a hálózatba.

Az akkumulátor felhelyezése a készülékre

- Vegye le a védőkupakot az akkumulátorról
- Emelje fel a kart (4)
- Helyezze be az akkumulátort (5) a készüléken lévő csatlakozóba (F)
- Zárja vissza a kart

Biztonsági tudnivalók:

- Kizárólag a készülékhez használt töltőt használja az akku töltéséhez. Amennyiben más töltőt használ, az tüzet -, vagy az akkumulátor károsodását okozhatja.
- Ha hosszabb ideig tárolná az akkut az **nem lehet teljesen feltöltött, vagy teljesen lemerült**
- **Ne töltse egyből az akkut, ha hidegből hozta be azt. Várjon legalább 40 percet a töltéssel.**
- NE hagyja őrizetlenül az akkut töltés közben
- Ne szedje szét, ne módosítsa a töltőt
- A töltést 0°C – 45°C között végezze
- Ne töltse az akkut 24 óránál tovább
- Ne dobja az akkut vízbe
- Ne tegye ki az akkut magas hőmérsékletnek, vagy nyílt lángnak
- Ne csatlakoztassa a töltőt magasabb feszültséghez
- Ne szedje szét, vagy deformálja az akkut
- Ne dobja le az akkut
- Hidegben az akku kapacitása csökken, ez természetes jelenség
- Tartsa gyermekektől távol

8. Külső áramforrás

A készülék működtethető külső áramforrásról, pl. power bankról (5V)

- Csatlakoztassa a külső áramforrást az USB porton (14) keresztül (1. ábra)
- A készülék átáll külső áramforrás üzemmódra és az IPS5 akkumulátor lassan töltődni kezd
- A készülék kijelzőjén megjelenik az elem jelzés amely mutatja a töltöttség szintjét.
- Ha PC-hez, hálózathoz vagy olyan power bankhoz csatlakoztatja a készüléket, amely nem kompatibilis a töltővel egy ikon jelenik meg, és a készülék nem tölti az akkut, csak a külső áramforrást használja.
- Ha megfelelő áramforrást használ, de az akku nincs a készüléken akkor is a ikon jelenik meg a képernyőn.

9. Használat

Felszerelés nappali távcsőre

- Válassza ki a megfelelő méretű adaptert, távcsövének átmérőjének megfelelően
- Az adapter nevében szereplő szám a távcső átmérőjét jelenti
- Mérje meg tolóbmérővel a távcső átmérőjét és válassza ki a belső gyűrűt az alábbi táblázatnak megfelelően

Például, ha 42mm-es távcsöve van, a távcső külső átmérője 47,2mm a „47”-es adapterbetétet kell használnia.

Kompatibilitási táblázat

Adaptergyűrű modell	A távcső külső átmérője, mm	
	A betétgyűrű mérete, mm	A távcső külső átmérője, mm
FN 42 mm	47	46.7-47.6
	48	47.7-48.6
	49	48.7-49.6
	50	49.7-50.6
FN 50 mm	55	54.7-55.6
	56	55.7-56.6
	57	56.7-57.6
	58	57.7-58.6
	59	58.7-59.6
FN 56 mm	60	59.7-60.6
	61	60.7-61.6
	62	61.7-62.6
	63	62.7-63.6
	64	63.7-64.6
	65	64.7-65.6

- Fordítsa el és vegye le a kupakot (16) az adatterről (19)
- Helyezze be a betétgyűrűt (18) az adapterbe (19). Lazítsa meg az adaptergyűrű kart (22) és helyezze fel az adapter óvatosan a távcsőre.
- Fordítsa vissza a kart (22) az eredeti Open állásból a Close állásba (3. ábra)
- Ellenőrizze, hogy megfelelően szoros az adapter
Ha mozog az adapter:
 - Lazítsa meg a zárócsavart (20) imbuszkulccsal (2mm)
 - Szorítsa meg a csavart (21) imbuszkulccsal (4mm)
a megszorításhoz 1N erőre van szükség
 - Húzza meg a zárócsavart (20)
 - Helyezze fel a készüléket az adapterre óvatosan úgy, hogy az adapterbelsejében lévő tuskók a készülék vágataiba illeszkedjenek. Fordítsa el a készüléket az óramutató járásával megegyező irányba
- A vízszintes beállításához lazítsa meg a kart (22) az Open állásba és fordítsa el az adaptert.

Bekapcsolás és képbeállítás

- Vegye le a kupakot a készülékről (1) jobbra elfordítva azt
- Az On(9) gomb megnyomásával kapcsolja be a készüléket. A kép néhány másodperc múlva megjelenik a kijelzőn
- Állítsa be a távcső dioptria állítójának forgatásával a képet, hogy a kijelző ikonjai élesen látszódnak. Ennek megtétele után további dioptria állítás nem szükséges.
- Élességállításhoz forgassa az élességállító gombot (110)
- A képernyő fényerejének beállítását egy későbbi menüpontban találja
- Használat után tartsa lenyomva az ON (9) gombot a kikapcsoláshoz

10. A GYORSMENÜ FUNKCIÓI

A gyorsmenüben a kijelző fényerejét és kontrasztját lehet beállítani..

- Lépjen be a menübe az „M” (7) gomb megnyomásával
- A menüpontok között az M gomb nyomkodásával lépegethet
- Fényerő ☀ - nyomja meg a „Jobb” (6) és „Bal” gombokat a fényerő szabályozásához
- Kontraszt ● – nyomja meg a „Jobb” (6) és „Bal” gombokat a kontraszt szabályozásához

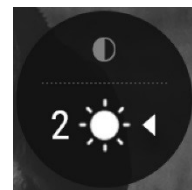

11. A FŐMENÜ FUNKCIÓI

- Lépjen be a menübe az „M” (7) gomb megnyomásával. A „Jobb” (6) és „Bal” gombok segítségével léphet a menüpontok között
- A kiválasztott almenübe az M gomb megnyomásával léphet
- Az almenüből az M gomb lenyomva tartásával léphet ki
- Automatikusan 10 másodperc után a készülék kilép a menüből
-
- A kurzorral pozícióját ► csak a használat idejére módosítja (addig ameddig a készüléket nem kapcsolja ki) Újbóli bekapcsolás után a kurzor az első menüpont alatt lesz található

A Menü tartalma:

A Menüpontok és jellemzőik

- Mikrofon
- Wi-Fi beállítás
- Általános beállítások
 - ✓ Nyelv
 - ✓ Dátum
 - ✓ Fotó felbontás
 - ✓ Gyári beállítások
 - ✓ Formatálás

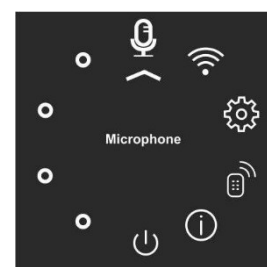

- Távírányító
- Készülék információk
- Automatikus kikapcsolás

Microphone

A készülék beépített mikrofonnal hangfelvételt is tud készíteni.

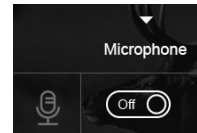

- Lépjen be a menübe az „M” (7) gomb megnyomásával.
- A „Jobb” (6) és „Bal” gombok segítségével válassza a Microphone menüpontot
- Lépjen be az almenübe az M gomb megnyomásával
- A „Jobb” (6) vagy „Bal” gombok segítségével kapcsolhatja be/ki a mikrofont
- A kikapcsolt mikrofont az „Off” állás jelzi

Wi-Fi beállítás

Ebben a menüpontban aktiválhatja a készülék Wi-Fi hálózatát

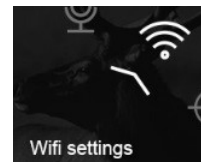

Jelszó beállítás

Ebben az almenüben állíthatja be a jelszót, amivel csatlakoztathat külső eszközöket (pl. okostelefon) a készülékhez.



- Lépjen be a menübe az „M” (7) gomb megnyomásával.
- A „Jobb” (6) és „Bal” gombok segítségével válassza a Wi-Fi Settings menüpontot
- Lépjen be az almenübe az M gomb megnyomásával
- A „Jobb” (6) vagy „Bal” gombok segítségével válassza: „PAS”
- Lépjen be az almenübe az M gomb megnyomásával
- A gyárilag beállított jelszó „12345” megjelenik a kijelzőn
- A „Jobb” (6) vagy „Bal” gombok segítségével állíthatja az számokat (right=felfelé, Left=lefelé) a számjegyek között az M gombbal válthat

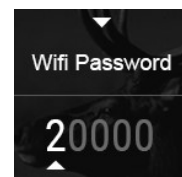

A jelszó elmentéséhez és almenüből való kilépéshez tartsa lenyomva az M gombot.

Az elérési szint beállítása

Ebben az menüben állíthatja be a felhasználó jogosultságának a szintjét a Stream Vision alkalmazásban

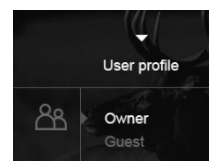

- A „Jobb” (6) és „Bal” gombok segítségével válassza az „Access level setup” menüpontot a Wi-Fi menüponton belül
- Lépjen be az almenübe az M gomb megnyomásával
- Válassza ki a szintet „Owner” vagy „Guest” (vendég) a jobb illetve bal gombok segítségével

- Az Owner szinten a felhasználónak teljes elérése van, míg a „Guest” felhasználó csak az élőképhez rendelkezik hozzáféréssel.

- Almenüből való kilépéshez és a beállítások mentéséhez tartsa lenyomva az M gombot

➤ **ÁLTALÁNOS BEÁLLÍTÁSOK**

The following settings are available:

Nyelv

- Lépjen be a menübe az „M” (7) gomb megnyomásával.
- A „Jobb” (6) és „Bal” (8) gombok segítségével válassza a General Settings menüpontot
- Lépjen be az almenübe az M gomb megnyomásával
- A „Jobb” (6) és „Bal” (8) gombok segítségével válassza: „Language”
- Lépjen be az almenübe az M gomb megnyomásával
- Válassza az egyik nyelvet a Jobb-Bal gombok segítségével
- Almenüből való kilépéshez és a beállítások mentéséhez tartsa lenyomva az M gombot

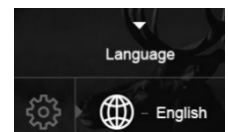

✓ **Dátum beállítás**



- Lépjen be a menübe az „M” (7) gomb megnyomásával.
- A „Jobb” (6) és „Bal” (8) gombok segítségével válassza a General Settings menüpontot
- Lépjen be az almenübe az M gomb megnyomásával
- A „Jobb” (6) és „Bal” (8) gombok segítségével válassza: „Date”
- A dátumformátum kijelzése NN/HH/ÉÉÉÉ
- A „Jobb” (6) vagy „Bal” gombok segítségével állíthatja az számokat (right=felfelé, Left=lefelé) a számjegyek között az M gombbal válthat
- Almenüből való kilépéshez és a beállítások mentéséhez tartsa lenyomva az M gombot



Idő beállítás



- Lépjen be a menübe az „M” (7) gomb megnyomásával.
- A „Jobb” (6) és „Bal” (8) gombok segítségével válassza a General Settings menüpontot
- Lépjen be az almenübe az M gomb megnyomásával
- A „Jobb” (6) és „Bal” (8) gombok segítségével válassza: „Time”
- A „Jobb” (6) vagy „Bal” gombok segítségével válassza ki a formátumot 24/12 or PM/AM
- A „Jobb” (6) vagy „Bal” gombok segítségével állíthatja az számokat (right=felfelé, Left=lefelé) az óra és perc között az M gombbal válthat
- Almenüből való kilépéshez és a beállítások mentéséhez tartsa lenyomva az M gombot
-

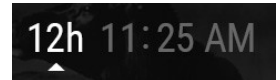

- A gyári beállítások visszaállítása ↩
- Lépjen be a menübe az „M” (7) gomb megnyomásával.
- A „Jobb” (6) és „Bal” (8) gombok segítségével válassza a General Settings menüpontot
- Lépjen be az almenübe az M gomb megnyomásával
- A „Jobb” (6) és „Bal” (8) gombok segítségével válassza: „Factory reset”
- Lépjen be az almenübe az M gomb megnyomásával
- A „Jobb” (6) vagy „Bal” gombok segítségével válassza ki a „Yes” visszaállítás vagy a „No” kilépés
- Almenüből való kilépéshez és a beállítások mentéséhez tartsa lenyomva az M gombot
- Ekkor a következő értékek lesznek visszaállítva:.

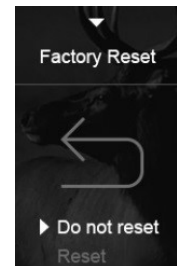

Kijelző fényereje	10
Kijelző kontraszt	6
Nyelv	Angol
Mikrofon	Ki
Video felbontás	640x480
Fénykép felbontás	640x480
Wi-Fi	K (alapértelmezett jelszó)
Automatikus kikapcsolás	KI

➤ Fotó felbontás

- Lépjen be a menübe az „M” (7) gomb megnyomásával.
- A „Jobb” (6) és „Bal” (8) gombok segítségével válassza a General Settings menüpontot
- Lépjen be az almenübe az M gomb megnyomásával
- A „Jobb” (6) és „Bal” (8) gombok segítségével válassza: „General Settings”
- Lépjen be az almenübe az M gomb megnyomásával
- A „Jobb” (6) vagy „Bal” gombok segítségével válassza ki a „Photo Resolution” menüpontot
- Lépjen be az almenübe az M gomb megnyomásával
- A „Jobb” (6) vagy „Bal”(8) gombok segítségével válassza ki a felbontást
6480x480pixel / 1280x960 pixel
- Almenüből való kilépéshez és a beállítások mentéséhez tartsa lenyomva az M gombot

➤ Formátálás



**A beépített memória formázása az összes képet és felvételt törli a memóriából
Győződjön meg róla, hogy az összes szükséges felvételt lementette formátálás előtt!**

- Lépjen be az almenübe az M gomb megnyomásával
- A „Jobb” (6) és „Bal” (8) gombok segítségével válassza: „General Settings”
- Lépjen be az almenübe az M gomb megnyomásával
- A „Jobb” (6) vagy „Bal” gombok segítségével válassza ki a „Format” menüpontot
- Lépjen be az almenübe az M gomb megnyomásával
A „Jobb” (6) vagy „Bal” gombok segítségével válassza ki a „Yes” visszaállítás vagy a „No” megszakítás
- Almenüből való kilépéshez és a beállítások mentéséhez tartsa lenyomva az M gombot

➤ Távirányító aktiválás



A készülék főbb funkciói távirányítóval is vezérelhetőek. Használat előtt a távirányítót aktiválni kell a következő képpen:

- Lépjen be az almenübe az M gomb megnyomásával
- A „Jobb” (6) és „Bal” (8) gombok segítségével válassza: „Remote Control”
- Lépjen be az almenübe az M gomb megnyomásával. 30 másodperces visszazámláló indul meg, ami alatt tartsa lenyomva a távirányító egyik gombját két másodpercig If activation is Ha sikerült az aktiválás, a „Connection Complete”  appears. jelenik meg a kijelzőn.
«Connection failed»  felirat lesz olvasható, ekkor ismétlje meg a műveletet.
- A távirányító használatra kész.

➤ **Készülék információ**



- Lépjen be az almenübe az M gomb megnyomásával
- A „Jobb” (6) és „Bal” (8) gombok segítségével válassza: „Device information”
- Lépjen be az almenübe az M gomb megnyomásával.
- A következő információk jelennek meg a kijelzőn:
 - Teljes név
 - Rendelési szám
 - Sorozatszám
 - Szoftver verzió
 - Hardver verzió
 - Szerviz információ

➤ **Automatikus kikapcsolás**



A készülék automatikus kikapcsolása, ha a készülék nincs lövési szögben, azaz az optikai tengely $> 70^\circ$ felfelé-lefelé, vagy $>30^\circ$ oldalirányú a döntés

- Lépjen be az almenübe az M gomb megnyomásával
- A „Jobb” (6) és „Bal” (8) gombok segítségével válassza: „Auto Shutoff”
- Lépjen be az almenübe az M gomb megnyomásával
- A „Jobb” (6) és „Bal” (8) gombok segítségével válassza ki az időintervallumot (1 perc, 3 perc, 5 perc) amely után a készülék automatikusan kikapcsol. Válassza az „Off” lehetőséget, az automatikus kikapcsolás funkció kikapcsolásához

Megjegyzés: Az állapotsoron ikon  jelzi a funkciót és a beállított időts 1 min.

14. AZ ÁLLAPOTSOR





Az állapotsor a kijelző alsó felén található információs sáv, mely a következő működések jelezheti vissza:

- Sum Light funkció
- Automatikus kikapcsolás
- IR fényvető erősségi szintje (3 fokozat)
- Mikrofon
- Wi-fi kapcsolat
- Óra
- Az elem töltöttségi szintjeA külső áramforrás



15. IR FÉNYVETŐ



A készülék többfokozatú, 940 nanométeres IR fényvetővel rendelkezik.

- Győződjön meg róla, hogy a fényvető megfelelően csatlakozik a készülékhez. Ezt az állapotsoron is ikon jelzi: csatlakoztatva  nincs csatlakoztatva .
- A fényvető bekapcsolása: Kapcsolja be a készüléket az ON gombbal, röviden nyomja meg az IR (24) gombot a fényvető végén.
- Alapból a leggyengébb fokozat van beállítva. A kijelzőn látható az IR aktuális erőssége.
- A fokozatok között az IR gomb rövid megnyomásával lépegethet Ikonok ( vagy )
- Az IR fény fókuszálásához fordítsa el a fényvető fejét (2)
- A fényvető kikapcsolásához tartsa lenyomva a IR gombot
- Az IR fényvető levételéhez forgassa az IR zárógyűrűt (11) balra. Csavarja a csatlakozócsavart (12)



Megjegyzés: az IR fényvető beállításait a készülék nem menti, az mindig a legalacsonyabb fokozaton fog bekapcsolni kikapcsolás után. A fényvető párhuzamosítható. Fordítsa el a fejen lévő gyűrűt (3) balra, kb. 5-10°-al, mozgassa a vető fejét, miközben a készülékbe néz állítsa úgy a fényfókuszt, hogy az a lehető legjobban megvilágítsa a látómezőt. Fixálja a fejet a gyűrű jobbra fordításával.

16. WI-FI FUNKCÓ



Készüléke wi-fi kommunikációra képes, megfelelő alkalmazást használva (Stream Vision app) Kapcsolja be a wi-fit a bal gomb (8) hosszú megnyomásával. Az aktuális Wi-fi üzemmódot az állapotsoron a következő jelzi

Connection status	Status bar indication
Wi-Fi kikapcsolva	Nincs ikon
A Wi-Fi bekapcsolt állapotban van	
Wi-Fi bekapcsolt, de nincs kapcsolat	

Wi-Fi bekapcsolt, csatlakozott az eszközhöz	

- A készüléket külső eszközön a következő képpen látja: „Forward F_XXXX” - ahol az XXXX a készülék sorozatszámának utolsó négy számjegye.
- A külső készüléken beütve a korábban beállított jelszót, a kapcsolat létrejön a külső készülék és az éjjellátó között, az állapotsoron az  ikon átvált az  ikonra.

17. “SUMLIGHT™” FUNKCIÓ

- A Sumlight funkció megnöveli a CMOS érzékelő érzékenységét, ennek köszönhetően akár IR némely esetben fényvető nélkül is használhatja a készüléket.
- Az Sum Light aktiválásához nyomja meg röviden a bal (8) gombot
- Kikapcsolásához nyomja meg újra a bal gombot röviden
- A SumLight aktivitását az állapotsoron a , Kikapcsolását  ikon jelzi.

A SUMLight funkció használatakor a megnövekedett érzékenység következtében fehér képpontok jelenhetnek meg a képenyőn. Ezek nem pixelhibák, hanem a funkció sajátosságai.

18. VIDEOFELVÉTEL ÉS FÉNYKÉPEZÉS

A készülék felvétel (video, fénykép) készítésére is alkalmas, melyet a belső memóriájában tárolhat. Használat előtt kérjük tanulmányozza a „Dátum beállítás” és „Idő beállítás” menüpontokat. A beépített felvevő két üzemmódban működik:

- **Fénykép** (Fénykép (a kijelző jobb felső sarkában egy fényképezőgép ikon jelenik meg ),

ha az elkészíthető felvételek száma több, mint 100 a kijelzőn >100 felirat jelenik meg

- **Videó** (a kijelző jobb felső sarkában egy fényképezőgép ikon jelenik meg , az ikon mellett a még elérhető felvételi idő láthaó ÓÓ:PP:MM formátumban



Bekapcsoláskor a készülék video módban van. Váltás a Video/Foto üzemmódok között a jobb (6) gomb hosszú megnyomásával lehet. A váltás ciklikus: video>fotó>video

Fényképezés

A jobb (6) gomb segítségével kapcsoljon fotó módba. Felvételkészítéshez nyomja meg röviden a jobb gombot. Ekkor a kép kimerevedik fél másodpercre, amíg a készülék elraktározza azt a belső memóriába.

Videofelvétel készítés

- Kapcsoljon video üzemmódba a „jobb” (6) gomb hosszú megnyomásával
- Indítsa el a felvételt a „Jobb” gomb rövid megnyomásával

- A kijelzőről eltűnik a  ikon és egy számláló jelenik meg helyette: PP:MM (perc : másodperc): 
- Pillanatmegállítás és újraindítás a „jobb” gomb rövid megnyomásával
- Felvétel leállítása a „jobb” gomb hosszú megnyomásával

A videofelvételek a belső memóriába kerülnek rögzítésre

- A felvétel/fotó készítés után
- ha a felvétel közben kikapcsolja a készüléket
- Ha megtelik a memória és a „Memory full” felirat megjelenik a kijelzőn

Megjegyzés

- a felvétel alatt navigálhat a menüben
- a felvételek a belső memóriában a következő formátumban kerülnek mentésre: img_xxx.jpg(fényképek), video_xxx.avi (videók) xxx =3 számjegyű kód a felvételekhez
- ha a számláló megtelik, egy új, 4 jegyű számkód generálódik img_xxxx.jpg
- egy felvétel maximális hossza 7perc lehet, ez után egy új fájlba menti a felvételt a készülék.
- ellenőrizze rendszeresen, hogy mennyi hely van még a memóriában és szabadítson fel helyet a felvételek külső tárolóra mentésével

a kijelzőn található grafikus információk (pl. ikonok, feliratok) nem fognak megjelenni a felvételen.

20. FUNCTION DISPLAY OFF

Ez a funkció („Display Off”) tulajdonképpen egy készenléti üzemmód, lehetővé teszi a készülék gyors felébresztését.

Lehetséges esetek 1. : ha a készülék kikapcsolt állapotban van, kapcsolja be és aktiválja a „Display off” módot.

- kapcsolja be a készüléket az „On” (9) gomb megnyomásával
- Kapcsolja be a készenléti üzemmódot az „On” (9) gomb rövid megnyomásával. Megjelenik a Display off felirat és a visszaszámláló.
- Engedje fel az ON gombot

Lehetséges esetek 2. a „Display Off” funkció aktív, és ki szeretné kapcsolni a készüléket.

- Tartsa lenyomva az On gombot. A kijelzőn megjelenik a Display Off felirat és a visszaszámláló.
- Tartsa addig lenyomva az On gombot, amíg a készülék kikapcsol

21. STREAM VISION

A Forward F előtét támogatja a a Stream Vision technológiát, melynek segítségével a készülék képét PC-re, vagy okoseszközhöz irányíthatja az élő képet Wi-fi segítségével.

Olvassa be okostelefonjával az alábbi QR kódot az alkalmazás eléréséhez. **Note:** the Stream Vision application allows you to update the software features of your attachment.



Google Play (Android OS):



iTunes (iOS):

22. USB KAPCSOLAT

- Csatlakoztassa az USB kábelt a számítógéphez a Mikro-USB porton keresztül (14).
- Kapcsolja be a készüléket az On (9) gomb megnyomásával.
- A készüléket a számítógép mint meghajtót érzékeli

Két csatlakozási mód jelenik meg a kijelzőn:

- Memória kártya (external memory) és áramforrás
- Válassza ki a kívánt kapcsolatot a Jobb (6) és bal (8) gombokkal
- Hagyja jóvá választását az M (7) gomb megnyomásával

Csatlakozási módok:

Memória kártya (külső memória. Ebben az üzemmódban a számítógép, flash memóriaként ismeri fel a készüléket. Ekkor a készülék funkciói nem elérhetőek, az F155 előtét automatikusan kikapcsol.

- Amennyiben a csatlakoztatáskor video felvételt készített, a felvétel automatikusan leáll és rögzítésre kerül.

Áramforrás

Ekkor a készülék adatot nem továbbít, a számítógép, mint külső áramforrás működik. Az állapotsoron megjelenik a ikon.

Megjegyzés: ilyenkor az akkumulátor nem töltődik.

USB kapcsolat bontása

Amikor a flash memóriaként csatlakoztatott készüléket lecsatlakoztatja a számítógépről, a készülék kikapcsolt állapotban marad. További használathoz kapcsolja be a készüléket.

Amennyiben áramforrásként csatlakoztatta a számítógépet az USB kábel eltávolításával a készülék kikapcsol.

23. Vezeték nélküli távirányító

A távirányítóval bekapcsolhatja a készüléket, elindíthatja/megállíthatja a videofelvételt, és navigálhat a menüben.

- On gomb (25): ugyan az a funkciója, mint készüléken az ON(9) gombnak
- IR gomb (26) : IR fényvető kapcsoló
- Jobb gomb (27) : ugyan az a funkciója, mint a készüléken a Jobb (27) gombnak

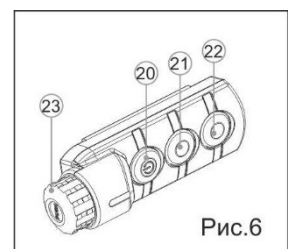

- **Kontroller (28)** : ugyan az a funkciója, mint a készüléken a **Jobb (27)** gombnak, ha megnyomja; mint a készüléken a **Jobb (6)** és **bal (8)** gombnak a készüléken.

	Kontroller (23)	ON gomb(20)	IR gomb (21)	Jobb gomb (22)
Rövid nyomás	Belépés a gyorsmenübe	Kijelző kikapcsolása	IR1->IR2->IR3->IR1	Felvétel
Hosszú nyomás	Belépés a menübe	Kikapcsolás	IR kikapcsolása	SumLight
Jobbra tekerés	Érték növelése, felfelé mozzgatás	--	--	--
Counter-clockwise rotation	Érték csökkentése, lefelé mozzgatás	--	--	--

A Forward F készülék, kijelző kalibrációja (belövéshez szükséges)

A készülék gyárilag beállított, nem szükséges nullázni, amennyiben a nappali távcső helyesen szerelt és jól van belőve. Amennyiben mégis módosításra van szükség azt a következő képpen teheti meg:

- A kijelző kalibrációhoz tartsa lenyomva 10 másodpercig az **(M)** gombot.
- Mozgassa a kijelzőt vízszintesen (x tengely), függőlegesen (Y tengely) a jobb, és bal gombok segítségével addig, amíg a becsapódási pont a távcső szálkeresztjének közepére nem esik.
- Az X és Y tengelyek közötti váltást az M gomb rövid megnyomásával teheti meg.
- A mozgás mértéke 1 pixel gombnyomásonként
- A maximális pixelmozgatás +/- 16 pixel vízszintesen és +/- 12 függőlegesen
- A menüből való kilépéshez nyomja le és tartsa lenyomva az M gombot két másodpercig.

